

Comment savoir si mon vélo est compatible avec le KMP ?

1 Le vélo doit être équipé d'un boîtier de pédalier à visser



Pédalier à visser type BSC avec des roulements **internes**



Pédalier à visser avec des roulements **externes**

Remarque : les vélos équipés de roulements emmanchés de force ne sont pas compatibles, vous ne pourrez pas visser le pédalier du KMP qui est livré avec le kit.



Roulements type **Press Fit**

2 La largeur du tube du boîtier de pédalier doit être de 68 ou 73mm

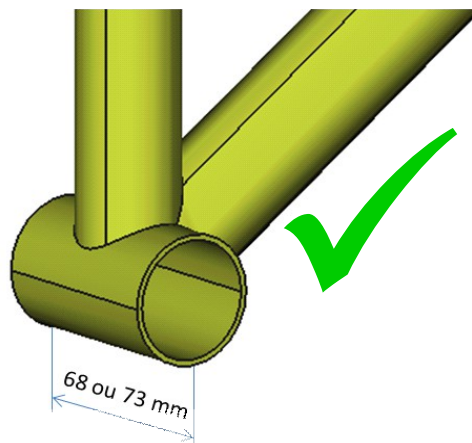

3 Le vélo doit avoir un cadre triangulaire ou faiblement cintré



Remarque : le vélo ne doit pas être de type couché.



4 Le vélo peut avoir un cadre cintré

L'installation sur des cadres cintrés devra être faite par nos soins car nous devons adapter la platine à votre vélo.

Vous pouvez nous envoyer vos photos à cette adresse contact@cycloboost.com (photo de moins de 2Mo).

